

# ISTRUZIONI INSTRUCTIONS

## FURIOUS EVO for TQ HPR50



Data 31.08.2023



- 1** Scollegare l'alimentazione del sistema scollegando lo spinotto che si trova sotto la batteria.  
Consultare le istruzioni in dotazione all'ebike.

Disconnect power to the system by disconnecting the plug located under the battery.  
Please consult the instructions supplied with the ebike..

Coupez l'alimentation du système en débranchant la fiche située sous la batterie.  
Consultez les instructions fournies avec le vélo électrique.



Estrarre il display rimuovendo la vite centrale che lo fissa al telaio.

Extract the display by removing the central screw that fixes it to the frame.

Extrayez l'écran en retirant la vis centrale qui le fixe au cadre.



Individuare il connettore con la linea rossa intermedia.

Locate the connector with the middle red line.

Localisez le connecteur avec la ligne rouge du milieu.



Scollegare il connettore con la linea rossa intermedia.

Disconnect the connector with the middle red line.

Débranchez le connecteur avec la ligne rouge du milieu.



**5** Collegare i connettori 1 e 2 di Furious ai connettori ottenuti nei passaggi precedenti. **Fare molta attenzione a far collimare le frecce durante l'inserimento!!**

Connect Furious connectors 1 and 2 to the connectors obtained in the previous steps. **Be very careful to collimate the arrows during insertion!!**

Connectez les connecteurs Furious 1 et 2 aux connecteurs obtenus aux étapes précédentes. **Faites très attention à collimater les flèches lors de l'insertion !!**

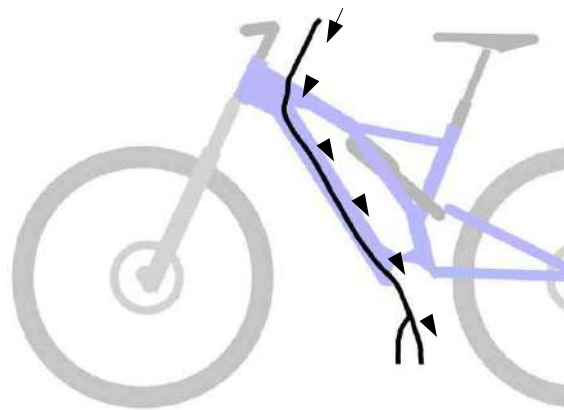

**6** Infilare i connettori 3 e 4 dal foro nel quale era alloggiato il display e raggiungere il motore passando internamente al tubo obliquo del telaio (alloggiamento batteria). Sugeriamo di usare un "tira fili". Solo se necessario rimuovere la batteria.

Insert connectors 3 and 4 from the hole in which the display was housed and reach the engine passing inside the down tube of the frame (battery housing). We suggest using a "wire puller". Only if necessary remove the battery.

Insérer les connecteurs 3 et 4 depuis le trou dans lequel était logé l'afficheur et atteindre le moteur en passant à l'intérieur du tube diagonal du cadre (logement de la batterie). Nous vous suggérons d'utiliser un "tire-fils". Seulement si nécessaire, retirez la batterie.



**7** Individuare il connettore che collega il sensore di velocità al motore.

Locate the connector that connects the speed sensor to the motor.

Localisez le connecteur qui relie le capteur de vitesse au moteur.



**8** Scollegare il connettore. **NON TIRARE DAI CAVI** ma dalla parte rigida in plastica. Collegare ai connettori così prodotti i connettori 3 e 4 di Furious.

Disconnect the connector. **DO NOT PULL BY THE CABLES** but by the rigid plastic part. Connect Furious connectors 3 and 4 to the connectors thus produced.

Débranchez le connecteur. **NE TIREZ PAS PAR LES CÂBLES** mais par la partie en plastique rigide. Connectez les connecteurs Furious 3 et 4 aux connecteurs ainsi réalisés.



Collegamenti completati correttamente.  
Inserire il corpo del dispositivo e i connettori all'interno del telaio.  
Riposizionare e fissare il display.  
Riposizionare e fissare la batteria e le protezioni motore.

Connections completed successfully.  
Insert the device body and connectors into the chassis.  
Reposition and secure the display.  
Reposition and secure the battery and engine guards.

Connexions terminées avec succès.  
Insérez le corps de l'appareil et les connecteurs dans le châssis.  
Repositionnez et sécurisez l'écran.  
Repositionnez et fixez la batterie et les protections moteur.

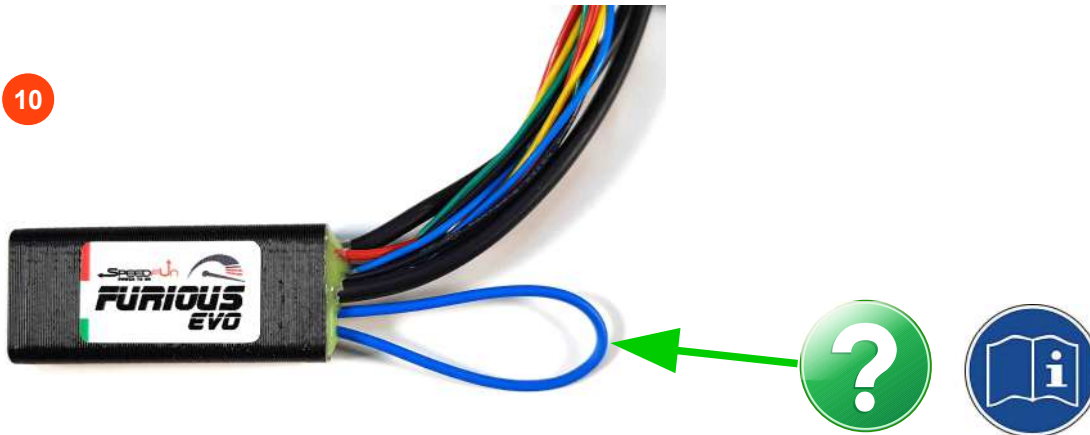

**A che cosa serve questo ponticello di filo blu? Leggere attentamente:**

Il dispositivo Furious viene fornito sempre attivo, non disattivabile.  
Se si desidera avere la possibilità di attivare e disattivare la funzione di sblocco di velocità è necessario tagliare/interrompere il ponticello nel punto indicato dalla freccia (isolare le due estremità!). Leggere nelle pagine seguenti la modalità di attivazione e disattivazione.

**What is this blue wire jumper for? Read carefully:**

The Furious device comes always active, it cannot be deactivated.  
If you want to be able to activate and deactivate the speed release function, you need to cut/interrupt the jumper at the point indicated by the arrow (insulate both ends!). Read the activation and deactivation methods on the following pages.

**A quoi sert ce cavalier en fil bleu ? Lire attentivement:**

L'appareil Furious est toujours actif, il ne peut pas être désactivé.  
Si vous souhaitez pouvoir activer et désactiver la fonction de déclenchement rapide, vous devez couper/interrompre le cavalier à l'endroit indiqué par la flèche (isoler les deux extrémités !). Lisez les méthodes d'activation et de désactivation sur les pages suivantes.

10

## Istruzioni per l'uso Instructions for use Mode d'emploi



### INFO GENERALI

Lo scopo di Furious EVO è di manipolare la velocità di rotazione della ruota posteriore e di comunicare al motore una velocità sempre inferiore ai 25 kmH in modo da ottenere una velocità reale con motore attivo molto alta. La velocità reale massima raggiungibile sarà dettata dalla potenza del motore sommata alla potenza espressa dalle proprie gambe.

Può essere attivato e disattivato a piacimento e mantiene l'impostazione anche dopo lo spegnimento della bici.

Può essere installato su ebike con qualsiasi tipo di display o comando laterale nonché su ebike prive di display.

È un dispositivo che non ha comunicazione con il display pertanto, quando il dispositivo è attivo, il display (se presente) oppure l'app (se disponibile) indica le velocità manipolate in questo modo:

- Da 0 fino a 20\* kmh reali : VELOCITA' REALE

- Da 20\* fino a 42\* kmh reali : VELOCITA' divisa per due

- Da 42\* kmh reali : VELOCITA' divisa per tre

\* Soglie variabili in base alla circonferenza inserita nel motore

Anche le percorrenze subiscono alterazioni con dispositivo Attivo.

Con dispositivo Disattivato la bici funziona come originale.

### FURIOUS EVO versione EASY+

Furious Evo Easy+ va collegato "a ponte" tra il sensore di velocità e il motore.

- **Viene fornito pronto all'uso in modalità "SEMPRE ATTIVO"** e non può essere disattivato.

- Se si desidera rendere in dispositivo attivabile e disattivabile a piacimento, è necessario tagliare/interrompere il filo blu a forma di asola che fuoriesce dal corpo in plastica nera del dispositivo.

NB: isolare le estremità del filo blu con nastro adesivo per elettricisti per evitare contatti indesiderati.

Una volta eseguita questa operazione lo sblocco di velocità potrà essere attivato e disattivato a

piacimento e l'impostazione scelta verrà mantenuta anche dopo lo spegnimento della bici.

#### Modalità di Attivazione e Disattivazione:

- Spegner l'ebike.

- Posizionare la catena sul rapporto più lungo (il pignone posteriore più piccolo).

- Posizionare il pedale sinistro alle ore 11,00. Da questo momento non girare la ruota posteriore.

- Accendere l'ebike e attendere il completo check. Non girare la ruota posteriore (non ancora..).

- Sollevare la ruota posteriore dal sellino o dal telaio. Non girare la ruota posteriore (non ancora..).

- **Imprimere una forte pedalata (una sola)**. Lasciare girare la ruota oltre i 30 kmH per alcuni secondi.

Il sistema riconosce l'accelerazione di rotazione e la interpreta come comando di attivazione o disattivazione (in modo ciclico) dello sblocco di velocità. All'attivazione sul display (se presente) si vede la velocità che passa da reale a manipolata con le modalità descritte qui sopra. Alla disattivazione sul display si vede la velocità passare da manipolata a reale e la bici ritorna come in originale.



### GENERAL INFO

The purpose of Furious EVO is to manipulate the rotation speed of the rear wheel and to communicate to the engine a speed always lower than 25 kmH in order to obtain a real speed with very high active engine. The maximum real speed that can be reached will be dictated by the power of the engine added to the power expressed by your legs.

It can be activated and deactivated at will and maintains the setting even after the bike is turned off.

It can be installed on e-bikes with any type of display or side control as well as on e-bikes without a display.

It is a device that has no communication with the display therefore, when the device is active, the display (if present) or the app (if available) indicates the speeds manipulated in this way:

- From 0 up to 20\* real kmh: SPEED

- From 20\* up to 42\* real kmh: SPEED divided by two

- From 42\* real kmh: SPEED divided by three

\* Variable thresholds based on the circumference inserted in the engine

Also the distances undergo alterations with Active device.

With the device Deactivated the bike works as original.

### FURIOUS EVO EASY+ version

Furious Evo Easy + must be connected "as a bridge" between the speed sensor and the engine.

- It is supplied ready to use in "ALWAYS ON" mode and cannot be deactivated.

- If you want to make the device activate and deactivate at will, it is necessary to cut/interrupt the blue wire in the shape of a slot that comes out of the black plastic body of the device.

NB: Insulate the ends of the blue wire with electrician's tape to avoid unwanted contact.

Once this operation has been carried out, the speed release can be activated and deactivated at will and the chosen setting is maintained even after the bike is switched off.

#### Activation and Deactivation Methods:

- Turn off the ebike.
- Place the chain on the longest gear (the smallest rear sprocket).
- Position the left pedal at 11.00. From now on, do not turn the rear wheel.
- Turn on the ebike and wait for the complete check. Don't spin the rear wheel (not yet ..).
- Lift the rear wheel off the seat or frame. Don't spin the rear wheel (not yet ..).
- Give a strong pedal stroke (only one). Let the wheel spin over 30 km / h for a few seconds.

The system recognizes the rotation acceleration and interprets it as a command to activate or deactivate (cyclically) the speed release. Upon activation, the display (if present) shows the speed that passes from real to manipulated in the manner described above. When deactivated, the speed changes from manipulated to real on the display and the bike returns to its original condition.



## INFORMATIONS GÉNÉRALES

Le Furious EVO a pour but de manipuler la vitesse de rotation de la roue arrière et de communiquer au moteur une vitesse toujours inférieure à 25 km/h afin d'obtenir une vitesse réelle à très haut moteur actif. La vitesse maximale réelle pouvant être atteinte sera dictée par la puissance du moteur additionnée à la puissance exprimée par vos jambes.

Il peut être activé et désactivé à volonté et maintient le réglage même après l'arrêt du vélo.

Il peut être installé sur les vélos électriques avec tout type d'affichage ou de commande latérale ainsi que sur les vélos électriques sans écran.

C'est un appareil qui n'a pas de communication avec l'afficheur donc, lorsque l'appareil est actif, l'afficheur (si présent) ou l'appli (si disponible) indique les vitesses ainsi manipulées :

- De 0 à 20 \* km/h réels : VITESSE RÉELLE

- De 20\* à 42\* km/h réels : VITESSE divisée par deux

- De 42\* km/h réels : VITESSE divisée par trois

\* Seuils variables en fonction de la circonférence insérée dans le moteur

Les distances subissent également des modifications avec l'appareil actif.

Avec l'appareil désactivé, le vélo fonctionne comme d'origine.

## FURIOUS EVO version EASY +

Le Furious Evo Easy + doit être connecté "en pont" entre le capteur de vitesse et le moteur.

- Il est livré prêt à l'emploi en mode "TOUJOURS ACTIF" et ne peut pas être désactivé.

- Si vous souhaitez que l'appareil s'active et se désactive à volonté, il est nécessaire de couper/interrompre le fil bleu en forme de fente qui sort du corps en plastique noir de l'appareil.

NB : Isolez les extrémités du fil bleu avec du ruban adhésif pour électricien afin d'éviter tout contact indésirable.

Une fois cette opération effectuée, la libération de la vitesse peut être activée et désactivée à volonté et le réglage choisi sera maintenu même après l'arrêt du vélo.

#### Méthodes d'activation et de désactivation :

- Éteignez le vélo électrique.
  - Placer la chaîne sur le pignon le plus long (le plus petit pignon arrière).
  - Positionner la pédale gauche à 11.00. A partir de maintenant, ne tournez plus la roue arrière.
  - Allumez le vélo électrique et attendez le contrôle complet. Ne faites pas patiner la roue arrière (pas encore).
  - Soulevez la roue arrière du siège ou du cadre. Ne faites pas patiner la roue arrière (pas encore..).
  - Donner un coup de pédale fort (un seul). Laissez tourner la roue à plus de 30 km/h pendant quelques secos
- Le système reconnaît l'accélération de rotation et l'interprète comme une commande d'activation ou de désactivation (cyclique) de la libération de vitesse. Lors de l'activation, l'affichage (si présent) indique la vitesse qui passe de réelle à manipulée de la manière décrite ci-dessus. Lorsqu'il est désactivé, la vitesse passe de manipulée à réelle sur l'écran et le vélo revient à son état d'origine.



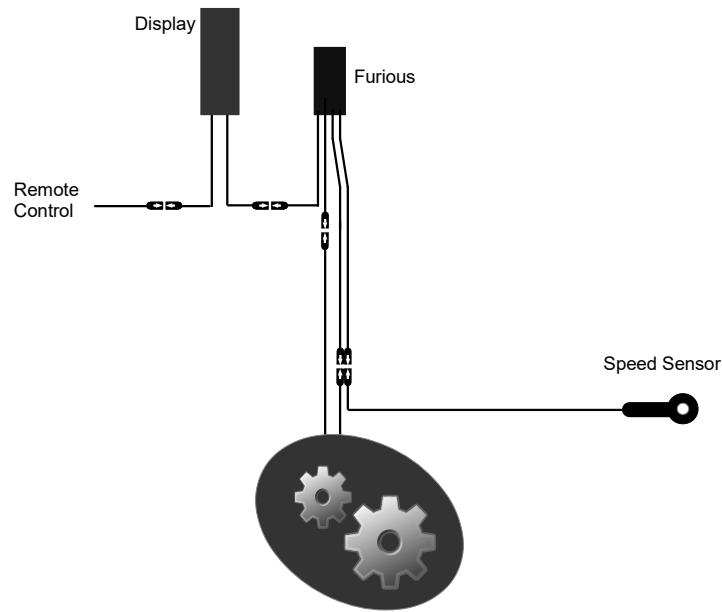

## USA SEMPRE IL CASCO!!!!

Date le velocità raggiungibili con la bicicletta grazie a questo dispositivo si consiglia vivamente l'utilizzo di un casco protettivo.



## IMPORTANTE

Una volta installato il dispositivo di sblocco di velocità Speedfun la bicicletta elettrica, superando il limite dei 25 kmH, viene equiparata ad un ciclomotore ed in quanto tale, qualora circoli in luoghi pubblici, necessita dell'omologazione/immatricolazione da parte della Motorizzazione Civile, è soggetta al pagamento del bollo di circolazione e della copertura assicurativa, deve avere la targa, non può circolare sulle piste ciclabili e il conducente ha l'obbligo della guida con patentino e deve usare il casco. Inoltre la guida di una bicicletta a motore equiparata ad un ciclomotore che non osservi le predette disposizioni comporta il sequestro amministrativo del veicolo e sanzioni pecuniarie che variano a seconda dell'infrazione commessa.

Il produttore del sistema di sblocco di velocità SpeedFun declina ogni responsabilità relativa ad eventuali danni provocati alle biciclette a pedalata assistita sulle quali viene montato il dispositivo nonché a danni diretti o indiretti a persone o cose.

Si ricorda che la modifica alla bicicletta invalida la garanzia della casa produttrice.

## IMPORTANT

*Once the SpeedFun speed unlocking device has been installed, the electric bicycle, exceeding the 25 kmH limit, is compared to a moped and as such, if it circulates in public places, needs the approval / registration, is subject to payment of the road tax and insurance coverage, must have the plate, can not circulate on the bike paths and the driver has the obligation of driving with license and must use the helmet. Furthermore, the driving of a motorized bicycle equivalent to a moped that does not comply with the aforementioned provisions involves the administrative seizure of the vehicle and pecuniary penalties that vary depending on the offense committed.*

*The SpeedFun release system manufacturer declines any responsibility for any damage caused to the pedal assisted bicycles on which the device is mounted as well as to direct or indirect damage to people or property.*

*Please note that the modification to the bicycle invalidates the manufacturer's warranty.*

## IMPORTANT

*Une fois le déclencheur Speedfun installé, le vélo électrique, dépassant la limite de 25 kmH, est assimilé à un cyclomoteur et à ce titre, s'il circule dans les lieux publics, il nécessite un agrément/enregistrement par la Motorisation Civile, il est soumis au paiement de la taxe de circulation et de la couverture d'assurance, il doit avoir une plaque d'immatriculation, ne peut pas circuler sur les pistes cyclables et le conducteur est obligé de conduire avec un permis et doit porter un casque. Par ailleurs, la conduite d'une moto équivalente à un cyclomoteur non conforme aux dispositions précitées entraîne la saisie administrative du véhicule et des sanctions pécuniaires qui varient selon l'infraction commise.*

*Le fabricant du système de libération de vitesse SpeedFun décline toute responsabilité pour tout dommage causé aux vélos à pédales assistés sur lesquels l'appareil est monté ainsi que pour les dommages directs ou indirects aux personnes ou aux choses.*

*Veillez noter que la modification du vélo annule la garantie du fabricant.*